

# fischer<sup>®</sup>technik hobby

## Experimente + Modelle

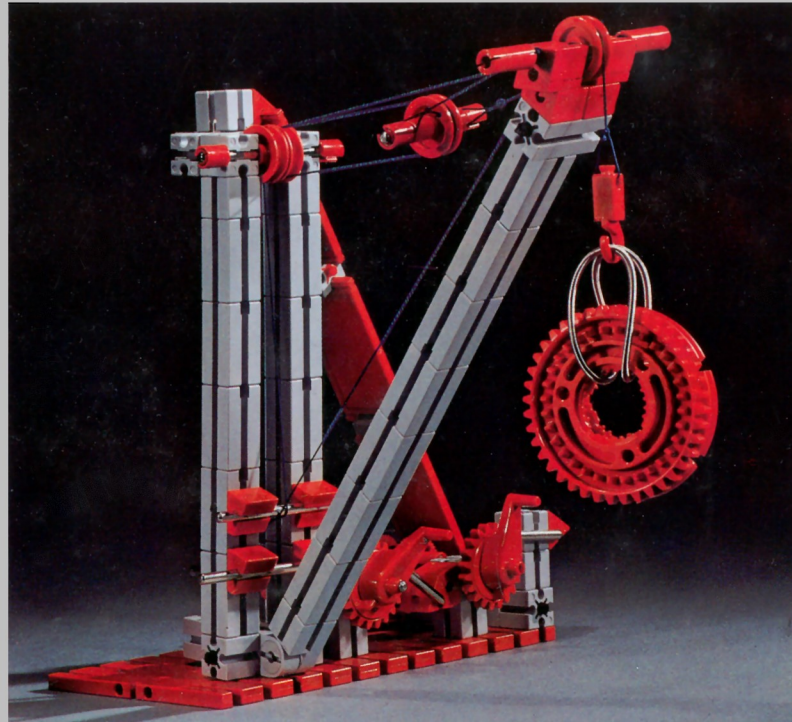

Mit hobby 1

Kräfte · Hebel  
Waagen

Flaschenzüge · Wellrad

Winden

Getriebe · Kräne

Wagenheber

**hobby 1**  

---

**Band 1**

























































































































































































